

# HORN MOUNTING BRACKET

**HY-M94**

\* 日本語の取扱説明書は裏面を参照ください。

## General Description

The HY-M94 horn mounting bracket is designed exclusively for mounting the TOA LE-M94 constant directivity horn onto the low frequency, vented (bass-reflex) enclosure SB-38W, SB-38S, SB-30W or SB-30S when the standard speaker system (GS-386W, GS-382S, GS-302W or GS-302S) is configured.

## Parts List

Bracket No. 1 1  
 Bracket No. 2 2  
 Bracket No. 3 2

### Supplied Accessories :

1. Hex. bolt (M8 x 20)	2
2. Hex. bolt (M8 x 30)	4
3. Hex. bolt (M6 x 25)	4
4. Hex. nut (M8)	2
5. Flat washer (W8)	8
6. Flat washer (W6)	4
7. Spring lock washer (SW8)	6
8. Spring lock washer (SW6)	4

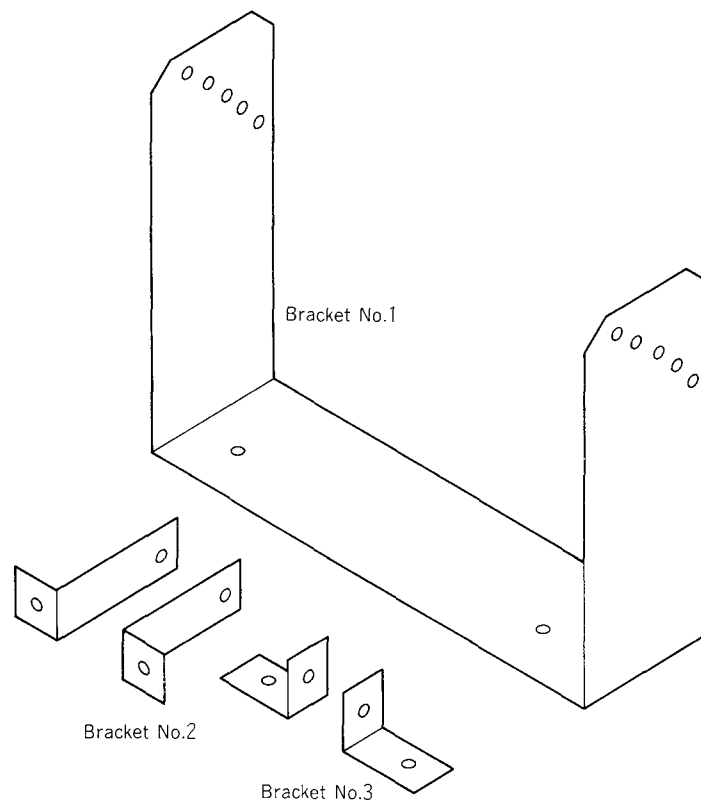

Figure 1

## Handling Precautions

- The HY-M94 is designed exclusively for system configuration of the standard speaker system (GS-386W, GS-382S, GS-302W or GS-302S), and do not use for other than this application.
- TOA takes no responsibility for accidents or injuries caused by faulty mounting methods or poorly selected mounting locations.

## ■ Installation

1. Referring to Figure 2, securely mount the horn using the parts supplied with the bracket set.
2. Anchor nuts have been pre-installed in the enclosure's mounting holes to permit attachment from the outside.

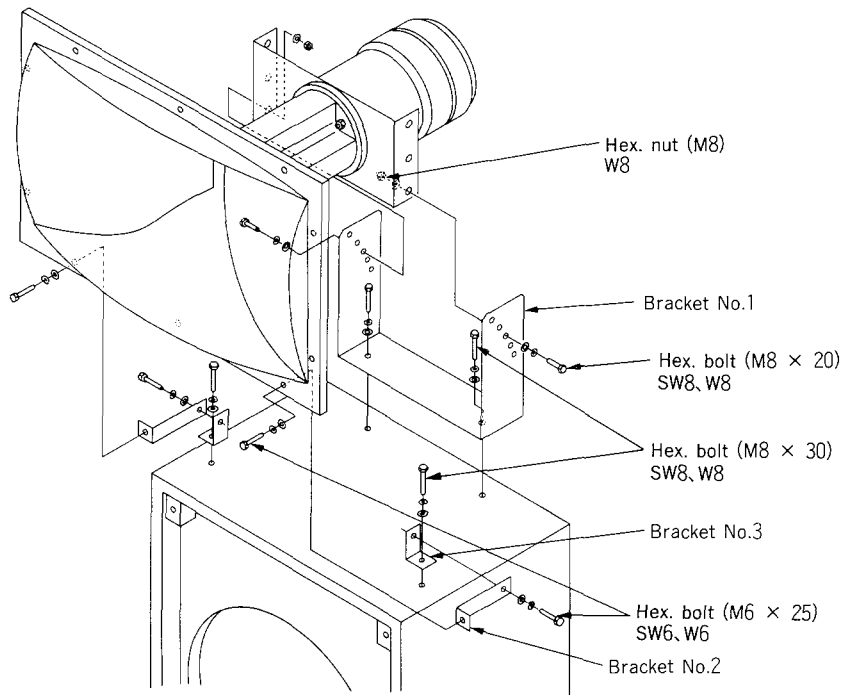

Figure 2

## ■ Horn Mounting Angle Adjustment

As shown in Figure 3, the horn mounting angle can be adjusted 10° up or down from horizontal in 5° steps. This mounting example shows that the horn mounting angle is adjusted 5° down from horizontal.

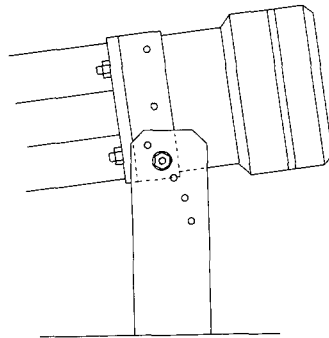

Figure 3

# ホーンマウント金具

## HY-M94

\* Please see the reverse side for English manual.

### ■ 概要

HY-M94は標準スピーカシステムGS-386W、GS-382S、GS-302W、GS-302Sを構成する場合に、定指向性ホーンLE-M94を低域用エンクロージャSB-38W、SB-38S、SB-30W、SB-30Sに取付けるためのホーンマウント金具です。

### ■ 構成部品

#### — 付属ネジ類 —

名称	数量
六角ボルトM8×20	2
六角ボルトM8×30	4
六角ボルトM6×25	4
ナット M8	2
平座金 W8	8
平座金 W6	4
バネ座金 SW8	6
バネ座金 SW6	4

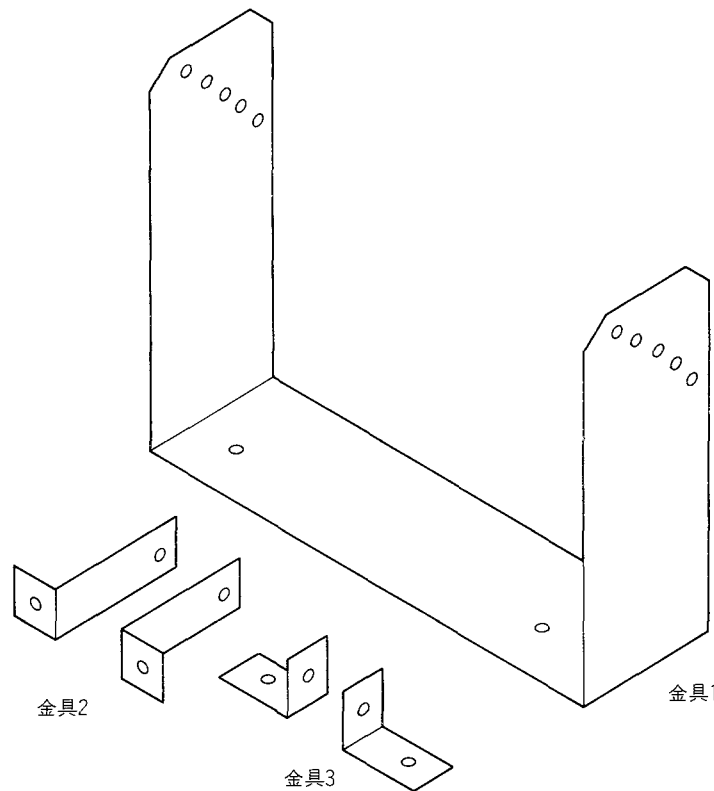

### ■ 使用上のご注意

- このホーンマウント金具は標準スピーカシステムGS-386W、GS-382S、GS-302W、GS-302Sを構成する場合の仕様となっておりますので、その目的以外で使用することは絶対にしないでください。
- 設置場所、設置方法の不備による落下等の事故の責任は、一切当社は負いません。

## ■取付方法

1. 図に示すようにホーンを確実に固定してください。
2. ネジ類は金具に付属のものを使用してください。
3. エンクロージャの取付穴には内側からナットが埋め込まれていますので、外側から固定することができます。

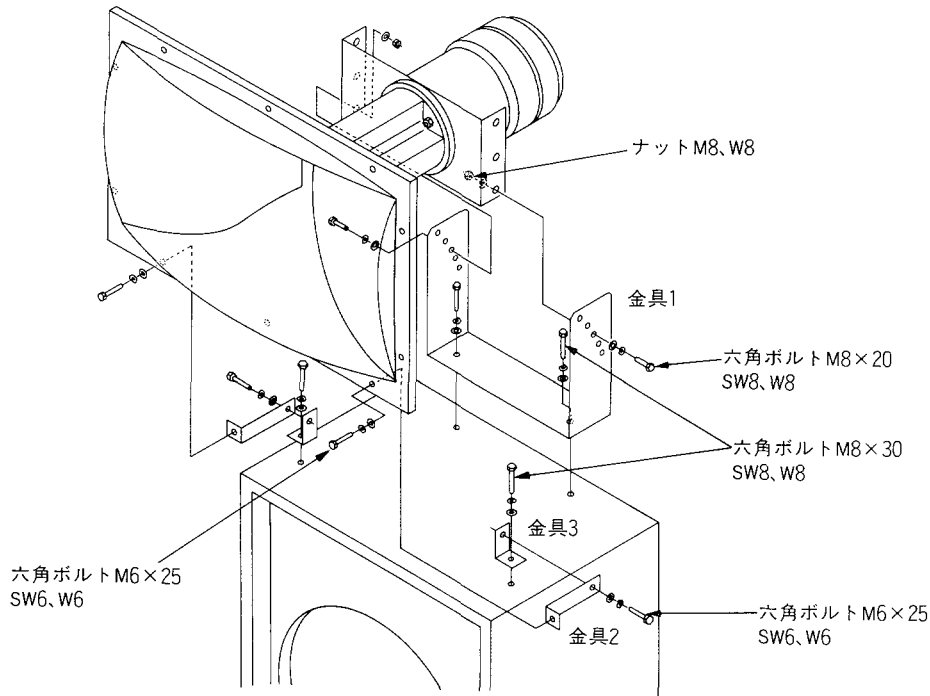

## ■ホーン取付角度の設定

- ホーンの金具1への取付位置により、ホーンの上方向を上向き10°から下向き10°まで5°ステップで調整できます。  
図を参考に設定してください。

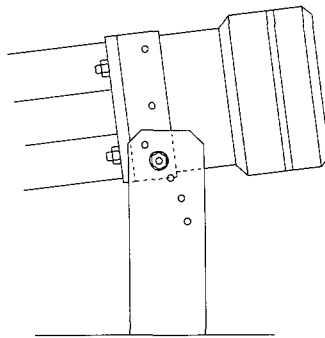

下向き5°の取付例



TOA株式会社

TOA・インフォメーション・センター		フリーダイヤル(無料電話) ☎0120-108117
商品や技術など、各種お問合せにお応じます。 業務時間 9:00~17:00(日曜・祝日除く)		〒665 宝塚市高松町2番1号 TEL. 0797-72-7567 FAX. 0797-72-1090

札幌営業所 TEL(011)231-4641代  
青森営業所 TEL(0177)23-3751代  
盛岡営業所 TEL(0196)54-5211代  
仙台営業所 TEL(022)236-6565代  
郡山営業所 TEL(0249)23-7744代  
水戸営業所 TEL(0292)31-9811代  
宇都宮営業所 TEL(0286)62-1431代  
高崎営業所 TEL(0273)26-3955代  
多摩営業所 TEL(0425)84-1711代

長野営業所 TEL(0262)26-3628代  
新潟営業所 TEL(025)246-2316代  
千葉営業所 TEL(0472)55-6111代  
大宮営業所 TEL(048)685-5131代  
千代田営業所 TEL(03)3814-2711代  
横浜営業所 TEL(045)261-2721代  
東京電設室 TEL(03)3814-6211代  
営業開発室 TEL(03)3818-4721代  
静岡営業所 TEL(054)237-8850代

金沢営業所 TEL(0762)33-1951代  
岐阜営業所 TEL(0582)76-1401代  
名古屋営業所 TEL(052)971-8211代  
名古屋電設室 TEL(052)962-5721代  
津営業所 TEL(0592)24-6645代  
日本橋営業所 TEL(06) 643-1090代  
京都営業所 TEL(075)801-7328代  
神戸営業所 TEL(078)577-4326代  
堺営業所 TEL(0722)21-6665代

大阪電設 TEL(06) 358-1141代  
大阪特販営業所 TEL(06) 358-1147代  
岡山営業所 TEL(0862)41-8029代  
広島営業所 TEL(082)291-3988代  
高松営業所 TEL(0878)51-3166代  
松山営業所 TEL(0899)31-1586代  
北九州営業所 TEL(093)581-4722代  
福岡営業所 TEL(092)431-0061代  
熊本営業所 TEL(096)384-1612代

鹿児島営業所 TEL(0992)56-5245代  
那覇営業所 TEL(0988)66-5598代  
プロサウンド TEL(03)3815-8731代  
東京営業所 プロサウンド  
大阪営業所 TEL(078)303-5631代

133-01-335-50